

## Короткий автоматический станок

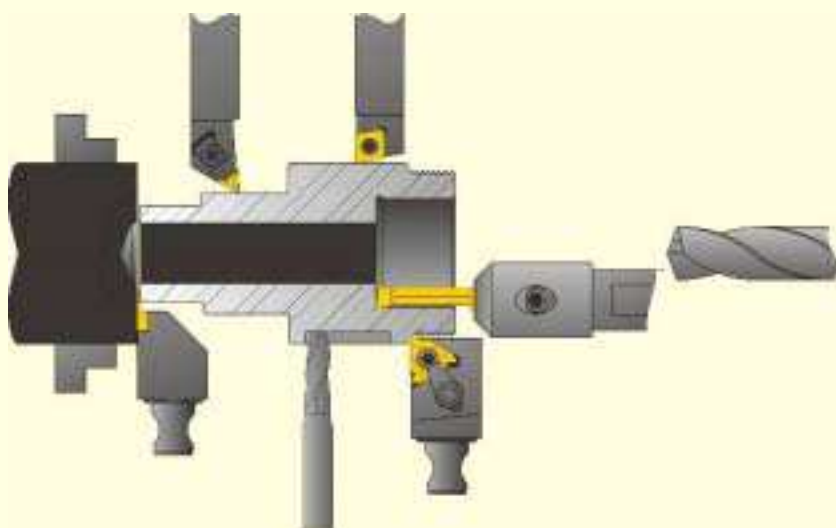

Подача посредством осевого перемещения инструментального блока

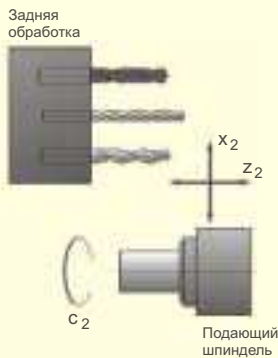
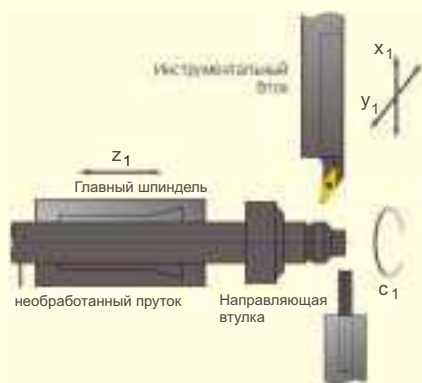

## Длинный автоматический станок

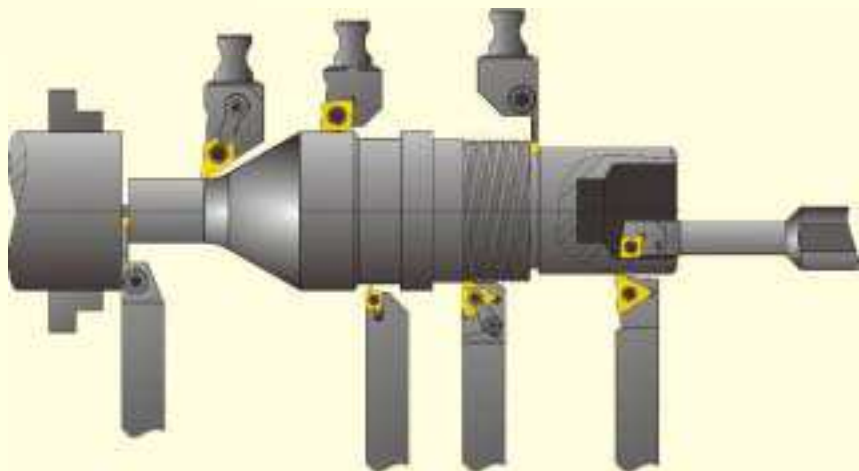

Подача посредством осевого перемещения прутка