

# Режущие системы - наружная обработка

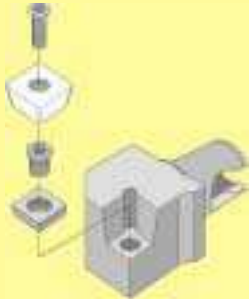

## ISO токарная обработка

### SCREW-ON



Стр. A13 и A16 - A21

### KENLOC

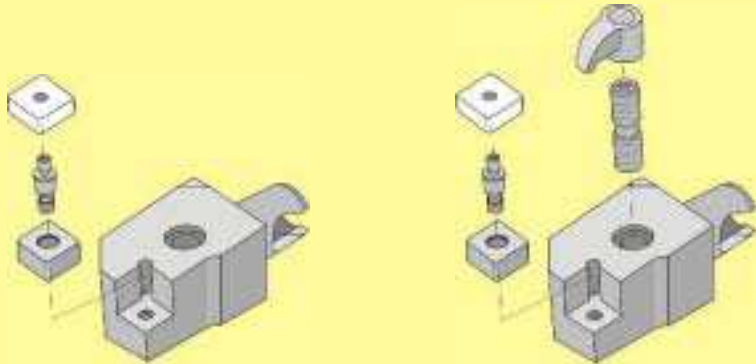

Стр. A13 и A22 - A23

## Профильное точение, реверсивное копировальное точение

### TOP NOTCH профилир.

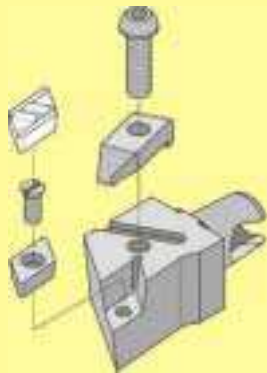

Стр. A14 и A24

### LAYDOWN



Стр. A14 и A24

### ON-EDGE

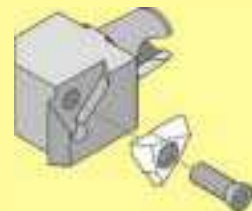

Стр. A14 и A25

## Отрезка

### A2 цельная/модульная

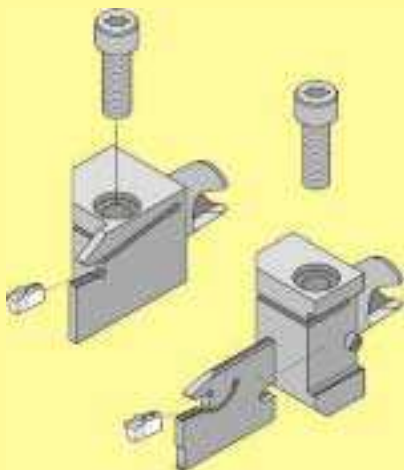

Стр. A14 и A26 - A27

### A4

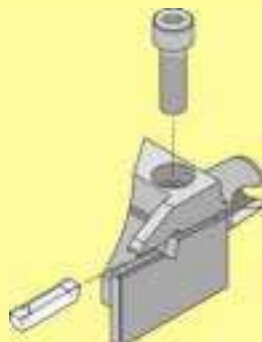

Стр. A14 и A25

### ON-EDGE

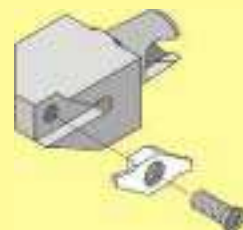

Стр. A14 и A26