

- Режущая кромка у центра.
- Полулистковая геометрия.

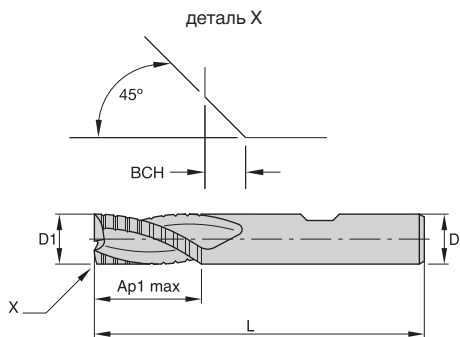

beyond

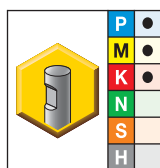

- лучший выбор
- альтернативный выбор

КCPM15	D1	D	Ap1 max	L	BСН
F3BH0400BDL30	4,00	6,00	8,00	57,00	0,10
F3BH0500BDL30	5,00	6,00	13,00	57,00	0,10
F3BH0600BDL30	6,00	6,00	13,00	57,00	0,10
F3BH0800BDL30	8,00	8,00	16,00	63,00	0,20
F3BH1000BDL30	10,00	10,00	19,00	72,00	0,30
F3BH1200BDL30	12,00	12,00	22,00	83,00	0,30
F3BH1600BDL30	16,00	16,00	26,00	92,00	0,40
F3BH2000BDL30	20,00	20,00	32,00	104,00	0,40
F3BH2500BDL30	25,00	25,00	45,00	121,00	0,40

ПРИМЕЧАНИЕ: рекомендации по применению см. на стр. M106.

Точность изготовления концевых фрез			
D1	допуск h11	D	допуск h6
≤3	+0/-0,060	≤3	+0/-0,006
>3-6	+0/-0,075	>3-6	+0/-0,008
>6-10	+0/-0,090	>6-10	+0/-0,009
>10-18	+0/-0,110	>10-18	+0/-0,011
>18-30	+0/-0,130	>18-30	+0/-0,013



Цельные концевые фрезы