

- Режущая кромка у центра.
- Полулистковая геометрия.

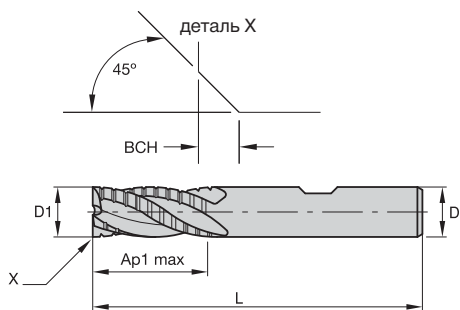

beyond

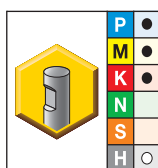

- лучший выбор
- альтернативный выбор

КСПМ15	D1	D	Ap1 max	L	BСН
F4BJ0600BDL30	6,00	6,00	13,00	57,00	0,10
F4BJ0800BDL30	8,00	8,00	19,00	63,00	0,20
F4BJ1000BDL30	10,00	10,00	22,00	72,00	0,30
F4BJ1200BDL30	12,00	12,00	26,00	83,00	0,30
F4BJ1400BDL30	14,00	14,00	26,00	83,00	0,30
F4BJ1600BDL30	16,00	16,00	32,00	92,00	0,40
F4BJ1800BDL30	18,00	18,00	32,00	92,00	0,40
F4BJ2000BDL30	20,00	20,00	38,00	104,00	0,40

ПРИМЕЧАНИЕ: рекомендации по применению см. на стр. M107.

Точность изготовления концевых фрез

D1	допуск h11	D	допуск h6
≤3	+0/-0,060	≤3	+0/-0,006
>3-6	+0/-0,075	>3-6	+0/-0,008
>6-10	+0/-0,090	>6-10	+0/-0,009
>10-18	+0/-0,110	>10-18	+0/-0,011
>18-30	+0/-0,130	>18-30	+0/-0,013

Цельные концевые фрезы