

- Стандартные размеры Kennametal.
- Режущая кромка у центра.
- Плоский профиль.

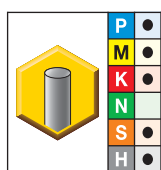
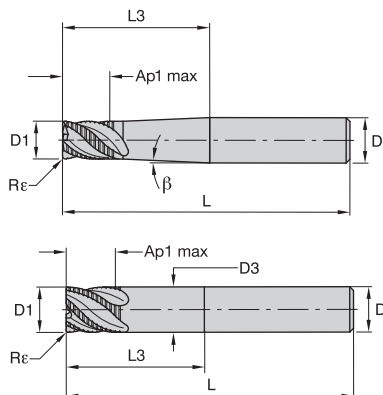

- лучший выбор
- альтернативный выбор

	D1	D	Ap1 max	L	L3	Rε	D3	Z U
KC633M								
F3BT0400AWM45R075	4,00	6,00	4,00	75,00	4,00	0,75	—	3
F3BT0500AWM45R075	5,00	6,00	5,00	75,00	5,00	0,75	—	3
F4BT0600AWL45R075	6,00	10,00	6,00	100,00	6,00	0,75	—	4
F4BT0800AWL45R075	8,00	10,00	8,00	100,00	8,00	0,75	—	4
F4BT1000AWX45R075	10,00	12,00	10,00	125,00	10,00	0,75	—	4
F4BT1200AWX45R100	12,00	16,00	12,00	125,00	12,00	1,00	—	4
F6BT2000AWX45R125	20,00	20,00	20,00	150,00	20,00	1,25	19,00	6
F6BT2500AWX45R125	25,00	25,00	25,00	150,00	25,00	1,25	24,00	6

ПРИМЕЧАНИЕ: рекомендации по применению см. на стр. M107.

Точность изготовления концевых фрез

D1	допуск d11	D	допуск h6
≤3	-0,020/-0,080	≤3	+0/-0,006
>3-6	-0,030/-0,105	>3-6	+0/-0,008
>6-10	-0,040/-0,130	>6-10	+0/-0,009
>10-18	-0,050/-0,160	>10-18	+0/-0,011
>18-30	-0,065/-0,195	>18-30	+0/-0,013

Цельные концевые фрезы