

- Стандартные размеры Kennametal.
- Режущая кромка у центра.
- Мелкий шаг зубьев.

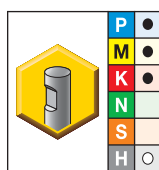
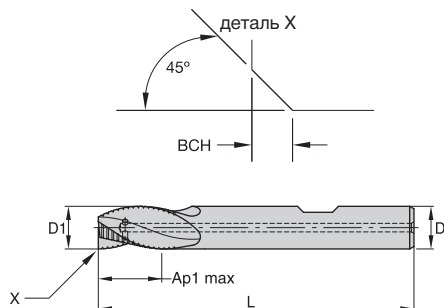

- лучший выбор
- альтернативный выбор

KCPM15	D1	D	Ap1 max	L	BCH	Z U
F3BH0800BWS20C110	8,00	8,00	11,00	58,00	0,30	3
F3BH0800BWM20C160	8,00	8,00	16,00	63,00	0,30	3
F4BJ1000BWM20C130	10,00	10,00	13,00	66,00	0,50	4
F4BJ1000BWM20C220	10,00	10,00	22,00	72,00	0,50	4
F4BJ1200BWM20C160	12,00	12,00	16,00	73,00	0,50	4
F4BJ1200BWL20C260	12,00	12,00	26,00	83,00	0,50	4
F4BJ1600BWL20C190	16,00	16,00	19,00	82,00	0,50	4
F4BJ1600BWL20C320	16,00	16,00	32,00	92,00	0,50	4
F4BJ2000BWL20C220	20,00	20,00	22,00	92,00	0,50	4
F4BJ2000BWX20C380	20,00	20,00	38,00	104,00	0,50	4

ПРИМЕЧАНИЕ: рекомендации по применению см. на стр. M109.

Цельные концевые фрезы

Точность изготовления концевых фрез

D1	допуск d11	D	допуск h6
≤3	-0,020/-0,080	≤3	+0/-0,006
>3-6	-0,030/-0,105	>3-6	+0/-0,008
>6-10	-0,040/-0,130	>6-10	+0/-0,009
>10-18	-0,050/-0,160	>10-18	+0/-0,011
>18-30	-0,065/-0,195	>18-30	+0/-0,013