

- Восемь режущих кромок на пластине.
- Исключительно плавное резание.

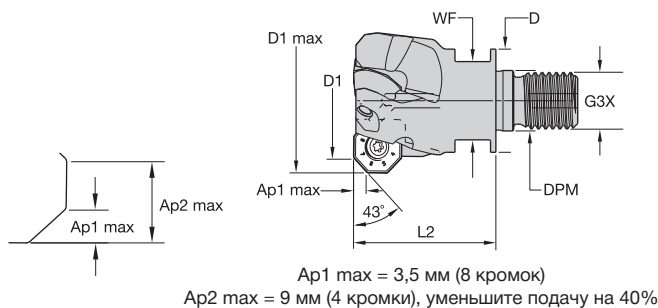

■ KSOM Mini • Концевые фрезы с резьбовым креплением

номер заказа	номер по каталогу	D1	D1 max	D	DPM	G3X	L2	WF	Ap1 max	Z	max угол врезания	кг	max частота вращения
3115896	KSOM32R02M16OF06	32	41,1	29	17	M16	40	22	3,5	2	11.0°	0,23	19890
3115895	KSOM32R03M16OF06	32	41,1	29	17	M16	40	22	3,5	3	11.0°	0,21	19890
3115901	KSOM40R03M16OF06	40	49,0	29	17	M16	40	22	3,5	3	7.5°	0,27	15920
3115900	KSOM40R04M16OF06	40	49,0	29	17	M16	40	22	3,5	4	7.5°	0,27	15920

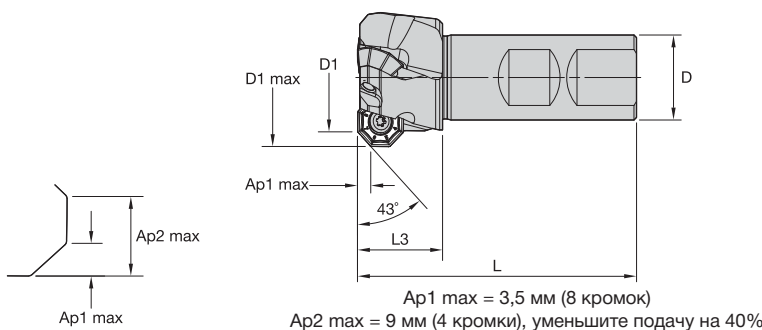
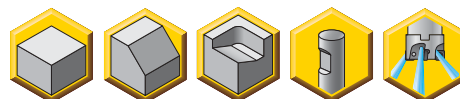

Торцевые фрезы

■ KSOM Mini • Концевые фрезы с хвостовиком Weldon®

номер заказа	номер по каталогу	D1	D1 max	D	L	L3	Ap1 max	Z	max угол врезания	кг	max частота вращения
3115894	KSOM32R02B20OF06	32	41,1	20	76	25	3,5	2	11.0°	0,25	19890
3115893	KSOM32R03B20OF06	32	41,1	20	76	25	3,5	3	11.0°	0,23	19890
3115882	KSOM32R03B25OF06	32	41,1	25	82	25	3,5	3	11.0°	0,32	19890
3115899	KSOM40R03B25OF06	40	49,0	25	82	25	3,5	3	7.5°	0,37	15920
3115898	KSOM40R04B25OF06	40	49,0	25	82	25	3,5	4	7.5°	0,37	15920
3115897	KSOM40R04B32OF06	40	49,0	32	110	49	3,5	4	7.5°	0,67	15920

■ Комплектующие



D1	ВИНТ пластины	Нм	ключ Torx Plus
32	193.433	6	ТТР15
40	193.433	6	ТТР15