

- Восемь режущих кромок на пластине.
- Исключительно плавное резание.

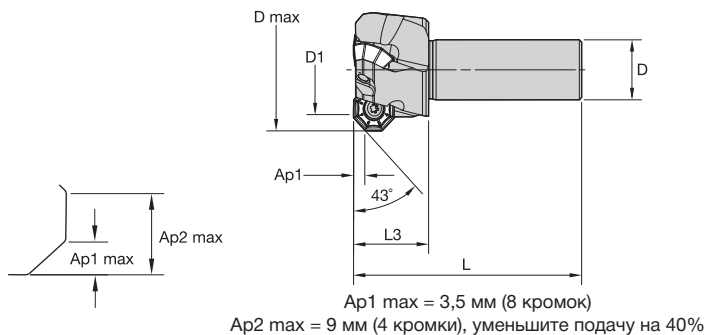

■ **KSOM Mini • Концевые фрезы с цилиндрическим хвостовиком**

номер заказа	номер по каталогу	D1	D1 max	D	L	L3	Ap1 max	Z	max угол врезания	кг	max частота вращения
3660311	KSOM32R02A20OF06	32	41,1	20	76	25	3,5	2	11.0°	0,25	19890
3660312	KSOM32R03A20OF06	32	41,1	20	76	25	3,5	3	11.0°	0,24	19890
3660943	KSOM32R03A25OF06	32	41,1	25	82	25	3,5	3	11.0°	0,32	19890
3660944	KSOM40R03A25OF06	40	49,0	25	82	25	3,5	3	7.5°	0,38	15920
3660945	KSOM40R04A25OF06	40	49,0	25	82	25	3,5	4	7.5°	0,37	15920
3660946	KSOM40R04A32OF06	40	49,0	32	110	49	3,5	4	7.5°	0,68	15920

■ **Комплектующие**



D1	ВИНТ пластины	Нм	ключ Torx Plus
32	193.433	6	ТПР15
40	193.433	6	ТПР15

Торцевые фрезы