

# Повторная контурная обработка колес / Выверка колесной пары

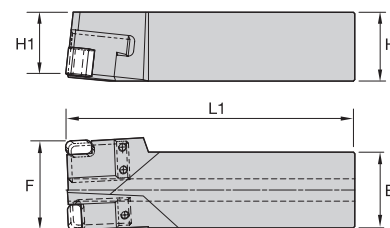

## Базовые хвостовики и картриджи для обтачивания пары колес



### ■ Базовый хвостовик WXXN

номер заказа	каталожный номер	H		H1		B		Сборочный узел F		Сборочный узел L1		винт прихвата
		мм	дюйм	мм	дюйм	мм	дюйм	мм	дюйм	мм	дюйм	
1251262	WXXNR4455X-FL	50,00	1.969	18,6	.732	55,00	2.165	65,00	2.559	210,00	8.268	PT00163
1251261	WXXNL4455X-FL	50,00	1.969	18,6	.732	55,00	2.165	65,00	2.559	210,00	8.268	PT00163

См. стр. 22 касательно выбора режущей пластины.

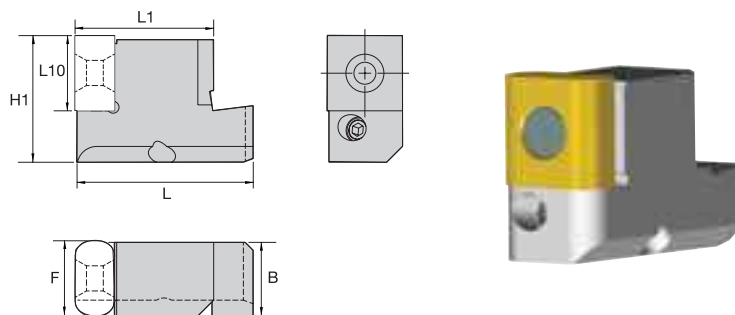

### ■ Картридж WLFN

номер заказа	Каталожный номер	H1		B		F		L10		L1		L		Пластина 1
		мм	дюйм	мм	дюйм	мм	дюйм	мм	дюйм	мм	дюйм	мм	дюйм	
2435187	WLFNR32CA19S	32,00	1.260	18,60	.732	19,00	.748	19,00	.748	35,00	1.378	45,00	1.772	LNUX191940...
2435188	WLFNL32CA19S	32,00	1.260	18,60	.732	19,00	.748	19,00	.748	35,00	1.378	45,00	1.772	LNUX191940...

### ■ Запасные части

Каталожный номер	Зажимной стержень	Винт прихвата	Торцовый гаечный ключ
WLFNR32CA19S	114.305	121.616	170.003
WLFNL32CA19S	114.305	121.616	170.003

См. стр. 22 касательно выбора режущей пластины.

Пример заказа:

	Хвостовик	Картридж
Номер заказа:	251262	2435183
Каталожный номер:	WXXNR4455X-FL	